

a **alpacom**[®]

Building System



CE

ISTRUZIONI
MOTORI PER AVVOLGIBILI

COLLEGAMENTI ELETTRICI

- Per evitare situazioni di pericolo o malfunzionamento, gli elementi elettrici di comando collegati al motore devono essere dimensionati in base alle caratteristiche elettriche del motore stesso.
- I dispositivi di disconnessione devono essere previsti nella rete di alimentazione conformemente alle regole di installazione nazionali.
- I selettori per l'inversione del senso di rotazione del motore devono essere muniti di interblocco meccanico.
- Per modificare il senso di rotazione, invertire i conduttori marrone e nero.
- **NON** collegare due o più motori sullo stesso selettore (collegamento in parallelo). In caso di accoppiamento di due motori utilizzare solamente selettori a più poli.
- **NON** collegare due o più selettori sullo stesso motore.
- In caso di utilizzo all'esterno, utilizzare un cavo di alimentazione a designazione H05RN-F contenuto di carbonio min 2%.

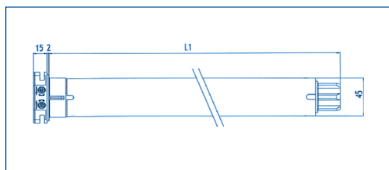
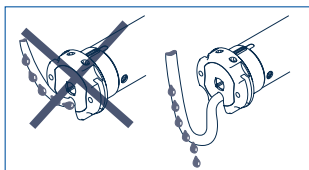

Motori con finecorsa meccanico	Coppia nominale (Nm)	Velocità di rotazione (giri/min)	Giri finecorsa	Diametro tubo (Ø)	Tensione nominale	Tempo di funzionamento	Tipo di protezione	Cavo di alimentazione	Corrente nominale (A)	Potenza assorbita (W)	Lunghezza operatore L1 (mm)
Motore con portata da 30Nm	30	17	27	45	230V/50Hz	4 min.	IP44	2mt	1,1	250	486
Motore con portata da 50Nm	50	12	27	45	230V/50Hz	4 min.	IP44	2mt	1,1	250	486

SCHEMA ELETTRICO IMPIANTO PUNTO PUNTO

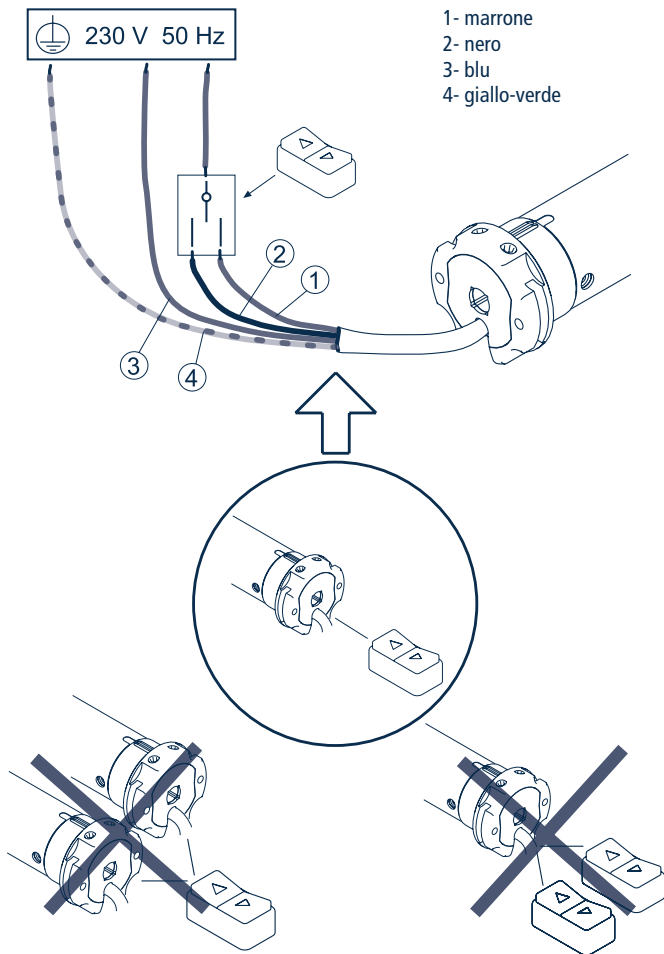

REGOLAZIONE DEI FINECORSA

Questi motori tubolari prevedono un sistema di finecorsa elettromeccanico che interrompe l'alimentazione quando l'avvolgibile raggiunge il limite di apertura e di chiusura. Per regolare questi limiti ed adattarli al caso specifico è sufficiente agire sulle due viti di regolazione posizionate sulla testa del motore. **I limiti di finecorsa sono preimpostati a circa 3 giri di rullo.**

1. Per individuare quale delle due viti utilizzare basta osservare il senso di rotazione della ghiera finecorsa: se la ghiera finecorsa trascinata dal rullo ruota nella direzione A, utilizzare la vite di regolazione A per regolare il finecorsa in quel senso. Se la direzione è opposta (B) utilizzare la vite di regolazione B.
2. Azionare l'avvolgibile nella direzione in cui si vuole regolare il primo finecorsa. Dopo qualche giro il motore si ferma nel punto finecorsa preimpostato.
3. Ruotare la vite di regolazione adeguata al senso di rotazione (punto 1) nella direzione + fino al raggiungimento della posizione desiderata.
4. Invertire il senso di rotazione del motore e regolare il secondo finecorsa.

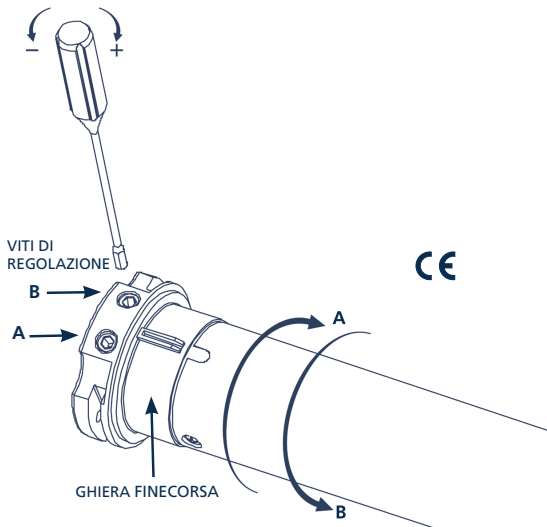

Sistemi di isolamento per il foro finestra

follow us!



ALPACOM SRL

VIA ASTICO 5/B
36010 - CARRÈ (VI) - ITALY

TEL.+39.0445.315505
FAX.+39.0445.319617

WWW.ALPACOM.IT
INFO@ALPACOM.IT